

## PUMPENSCHÄCHTE AB DN 1000

PUMPENSCHACHT MIT EINFACH- ODER DOPPELPUMPENWERK  
 PUMPENSCHACHT MIT EINBAUKIT FÜR EINFACH- ODER  
 DOPPELPUMPENWERK

## PUMP CHAMBERS FROM DN 1000

PUMP-CHAMBER WITH SINGLE OR TWIN PUMP STATION,  
 INCLUDING AN INSTALLATION KIT FOR SINGLE- OR TWIN  
 PUMP STATION

ANGER Pumpenschächte sind monolithische PE-Pumpen-Schächte zur Entwässerung von fäkalienfreiem oder fäkalienhaltigem Abwasser.

Die Pumpenschächte werden anschlussfertig mit einer oder mit zwei Pumpen geliefert. Alternativ kann der Schacht mit einer vorgerüsteten Pumpenkonsole mit automatischem Kupplungssystem für die vor Ort Montage des jeweiligen Pumpensystems geliefert werden.

Das automatische Kupplungssystem besteht aus dem entsprechenden Pumpenflansch, der Druckrohrleitung, der Kugelrückschlagklappe mit Absperrschieber und einem Anschluss zum Spülen der Druckleitung (STORZ C).

ANGER pump chambers are monolithic PE chambers for drainage of faeces free or faeces containing waste water.

This pump chamber is always delivered with one or two pumps ready for connection. Alternatively, the chamber can be delivered with a preassembled pump console with automatic coupling system for each pump system for on-site installation. The automatic coupling system consists of the corresponding pump flange, the pressure pipes, the ball check valve, gate valve and a discharge lush-cleaning connection with Storz-quick coupling.

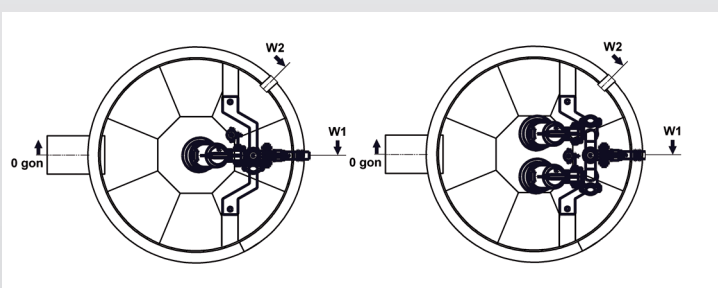



Der Pumpenschachtboden ist als Standard mit ebener Bodenfläche ausgeführt und kann optional mit einer Voute, einer Halbkugel oder mit Pumpensumpf gefertigt werden.

**Anschlüsse:**

- Ein, oder mehrere Zuläufe ab DN 100 (Position frei wählbar)
- Eine Kabeldurchführung (Position frei wählbar)
- Auslauf als Druckstutzen (Position frei wählbar)

The pump chamber bottom is standardly designed with a flat bottom surface and can optionally be made with a cove, spherical bottom or with a pump sump.

**Connections** (acc. to requirements / custom-made):

- One or more inlets from DN 100
- Cable duct
- Outlet for pressure pipeline

Der Pumpenschacht DN 1000 ist mit Konus, Teleskoprohr und Lastverteilerplatte für die Belastungsklassen A 15 bis D 400 erhältlich. Alternativ steht eine Betonabdeckplatte mit Einstiegsöffnungen in 625mm oder 800mm zur Verfügung.

Bei größeren Schachtdurchmessern (> DN 1000) werden die Pumpenschächte grundsätzlich mit einer Betonabdeckplatte geliefert.

The pump shaft DN 1000 is available with cone, telescopic pipe and load distribution frame for load classes A 15 to D 400 . Alternatively, a concrete cover with access openings in 625mm or 800mm is also available.

For larger chamber diameters (> DN 1000), the pump chambers are generally delivered with a concrete cover.

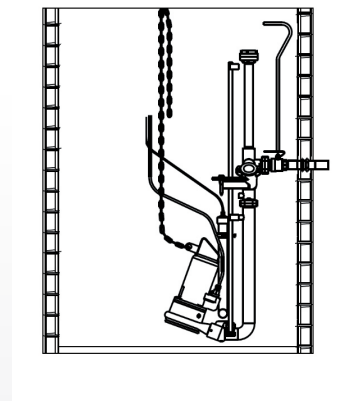

Mit glattem "Flachboden"  
with smooth flat bottom

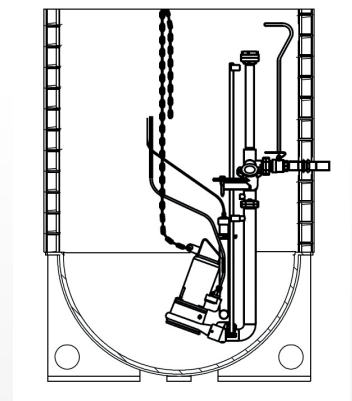

Mit Halbkugelboden  
with spherical bottom

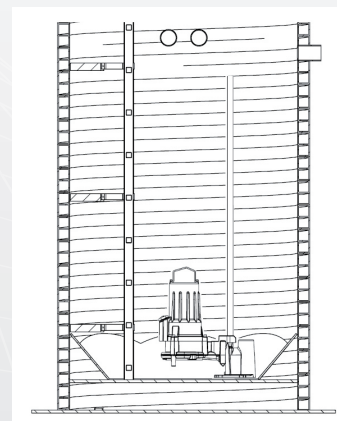

Mit umlaufender Voute und  
auskragender Bodenplatte  
with circumferential cove and  
cantilevered bottom plate

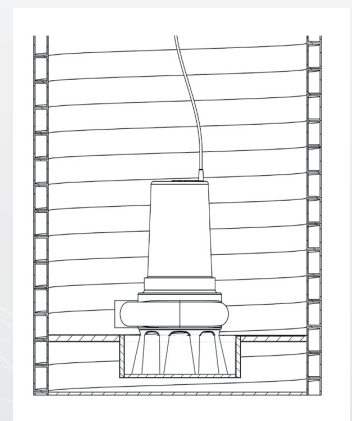

Mit Pumpensumpf  
with pump sump

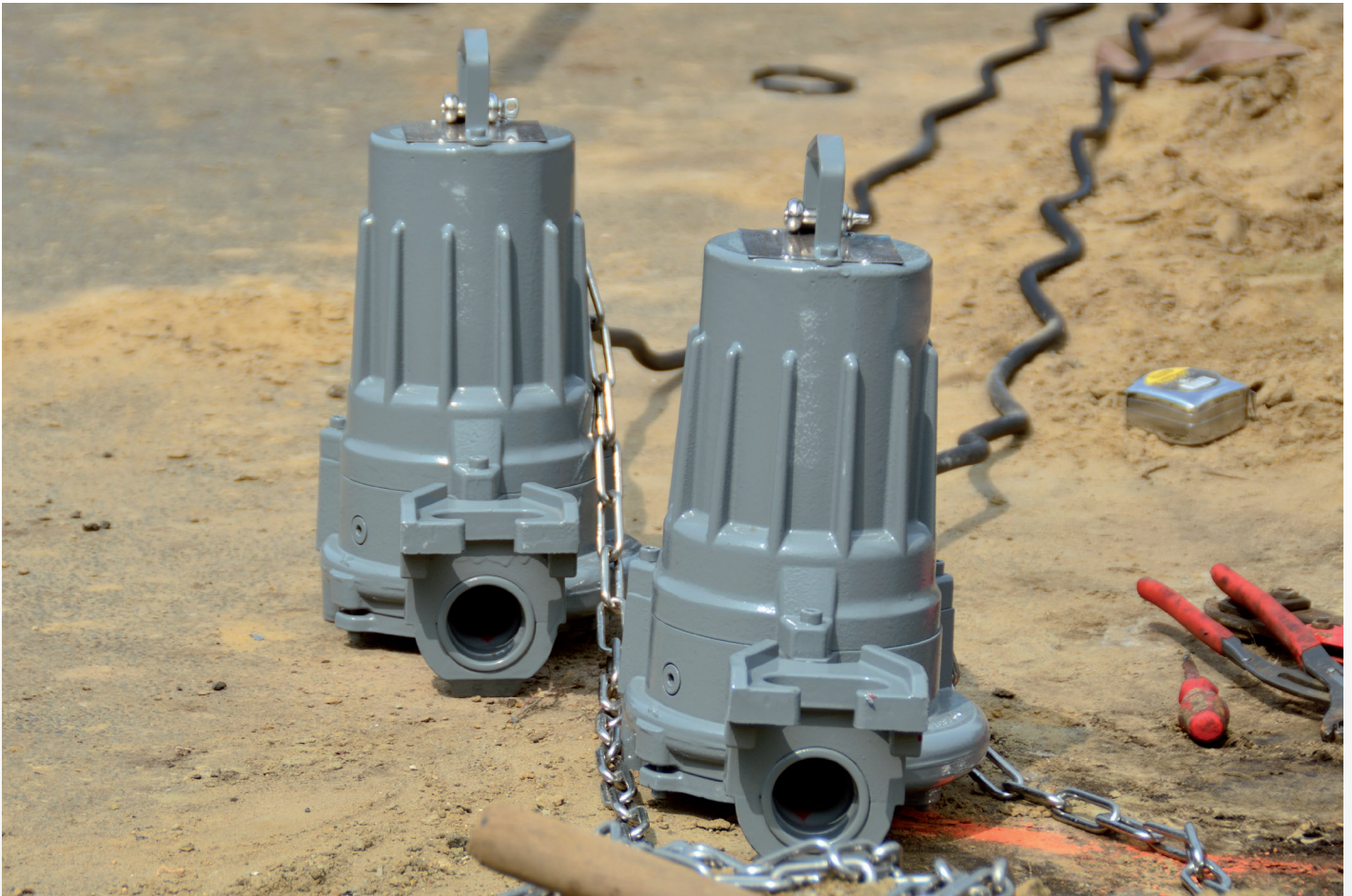

## WIR BAUEN IHREN PUMPEN DAS PASSENDE HEIM!

Basis unserer Pumpenschächte ist der Schachtkörper aus PE-Profilwickelrohr. Diese Profilwickelrohre stehen bis zu einem Durchmesser von DN 3000 und in verschiedenen Steifigkeitsklassen bis zu SN12 zur Verfügung.

Somit sind wir in der Lage auch sehr große Pumpenschächte zu realisieren.

### VORTEILE DER ANGER-PUMPENSCHÄCHTE:

- beständig gegen aggressive Medien
- Schachtwandung innen glatt und außen glatt oder profiliert
- Helle Innenfarbe
- Schachtabdeckung als Konus mit Teleskoprohr und Lastverteilerplatte (selbstnivellierend, bei DN 1000) zur Aufnahme einer BeGu Kl. A15 bis D 400 (Einstieg 625 mm), oder mit Betonabdeckung (Einstieg nach Vorgabe).

Anger Pumpenschächte werden entsprechend den Kundenvorgaben mit größter Sorgfalt, entsprechend den DVS-Richtlinien monolithisch verschweißt und einbaufertig auf die Baustelle geliefert.

## WE BUILD YOUR PUMPS A SUITABLE HOME!

The basis of our pump chambers is the chamber body made of PE-profile winding pipe. These profile winding pipes are available up to a diameter of DN3000 and in different stiffness classes up to SN12.

Thus, we are also able to realize very large pump chambers.

### BENEFITS OF ANGER PUMP CHAMBERS:

- Resistant against aggressive mediums
- Chamber wall internally smooth and externally smooth or profiled
- Bright inside colour
- Cover available as cone with telescopic pipe and load distribution frame ( self-levelling for DN 1000) for load classes A15 to D400 ( opening 625 mm) or for concrete cover ( opening acc. to requirements).

The pump chamber bottom is designed with a flat bottom surface and can optionally be made with a cove, a spherical base or a sump.



## ES STEHEN 3 AUSBAUSTUFEN ZUR VERFÜGUNG.

1. Pumpenschacht mit angeschweißten Zulauf/ Ablauf, Kabeldurchführung, ggf. Belüftung und Pumpensumpf.  
Die Pumpenhalterung und Verrohrung der Pumpen erfolgt bauseits.
2. Ab Werk wird zusätzlich für die bauseits gestellte Pumpentechnik, die passende Einbaugarnitur mit automatischem Kupplungssystem und Halterungen eingebaut. Das Anschließen der Pumpen erfolgt bauseits.
3. Der Pumpenschacht ist mit einer Einbaugarnitur und automatischem Kupplungssystem ausgerüstet. Die Installation und Anschluss der kompletten Pumpentechnik und Inbetriebnahme erfolgt durch einen Partner vor Ort.

Einbaugarnituren bestehen aus einer Pumpenkonsole oder sind mit dem Schachtboden verschraubt. Sie sind mit automatischen Kupplungssystemen versehen und den entsprechenden Pumpenflansch, der Druckrohrleitung, Kugelrückstauklappe, Absperrschieber und einem Anschluss zum Spülen der Druckleitung.

Die Positionen der Zuläufe, Abläufe sowie Kabeldurchführungen oder Entlüftungen sind frei wählbar. Das betrifft auch die Wahl der Rohrtypen im Durchmesser und Material. (siehe Objektfragebogen)

Beispiel:



## THERE ARE 3 EXPANSION STAGES AVAILABLE.

1. Pump chamber with welded inlet/outlet, cable inlet, possibly ventilation and pump sump. Pump holding and piping of pumps is provided on site.
2. At the factory, the appropriate installation kit with automatic coupling systems and brackets is installed in addition for the pump technology which is provided by the customer. Connecting of the pumps is done on site.
3. The pump chamber is equipped with an installation kit and automatic coupling systems. Installation and connection of the complete pump technology is done by a partner on site.

Installation kits contain a pump bracket or are bolted to the floor. They are equipped with automatic coupling systems and the corresponding pump flange, the pressure pipe, ball return valve, shut-off valve and a connection for flushing the pressure pipe.

The positions of the inlets, outlets as well as cable ducts or ventilations are freely selectable. This also applies to the selection of the pipe types in terms of diameter and material.

SCHACH IN SCHACHSYSTEM PE PUMPENSCHACHT DN 2500  
IM BETONSCHACHT DN 3000 ET 8,5 M

